

A-Line

18/36/58 & 70W T8
35/49W T5

Installation Instructions ● Instructions de Montage ● Montageanweisung ● Istruzioni di Montaggio

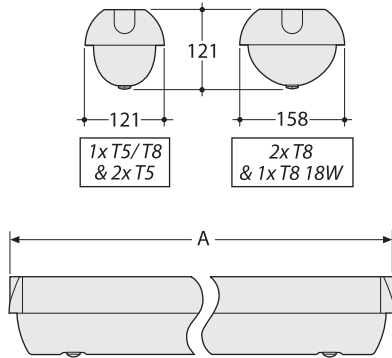

IP 65

EAL 10108 etc. = TAL 10108 etc. = **AutoTest**

	# Acrylic	# Polycarbonate		A(mm)	kg
T8	AL(EAL)(TAL) 10104	AL(EAL)(TAL) 10120	1 x 18W T8	688	3.8
	AL(EAL)(TAL) 10105	AL(EAL)(TAL) 10121	2 x 18W T8		4.2
	AL(EAL)(TAL) 10106	AL(EAL)(TAL) 10122	1 x 36W T8	1298	4.4
	AL(EAL)(TAL) 10107	AL(EAL)(TAL) 10123	2 x 36W T8		6.2
	AL(EAL)(TAL) 10108	AL(EAL)(TAL) 10124	1 x 58W T8	1598	6.0
	AL(EAL)(TAL) 10109	AL(EAL)(TAL) 10125	2 x 58W T8		8.0
	AL(EAL)(TAL) 10110	AL(EAL)(TAL) 10126	1 x 70W T8	1862	6.9
	AL(EAL)(TAL) 10111	AL(EAL)(TAL) 10127	2 x 70W T8		8.4
T5	AL(EAL)(TAL) 11033	AL(EAL)(TAL) 11037	1 x 35W T5	1598	4.4
	AL(EAL)(TAL) 11034	AL(EAL)(TAL) 11038	2 x 35W T5		4.4
	AL(EAL)(TAL) 11035	AL(EAL)(TAL) 11039	1 x 49W T5	1598	4.4
	AL(EAL)(TAL) 11036	AL(EAL)(TAL) 11040	2 x 49W T5		4.4

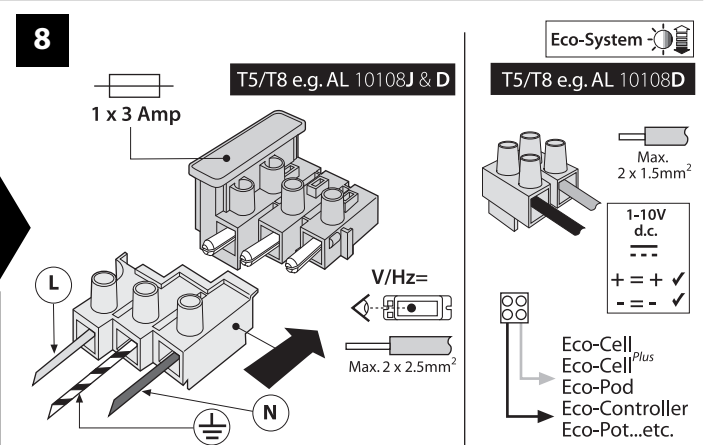
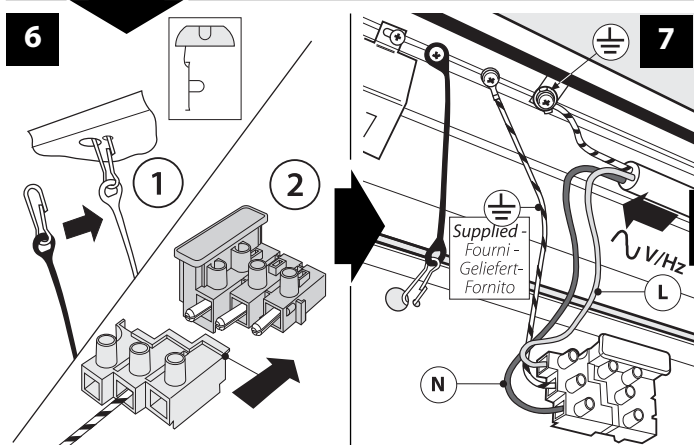
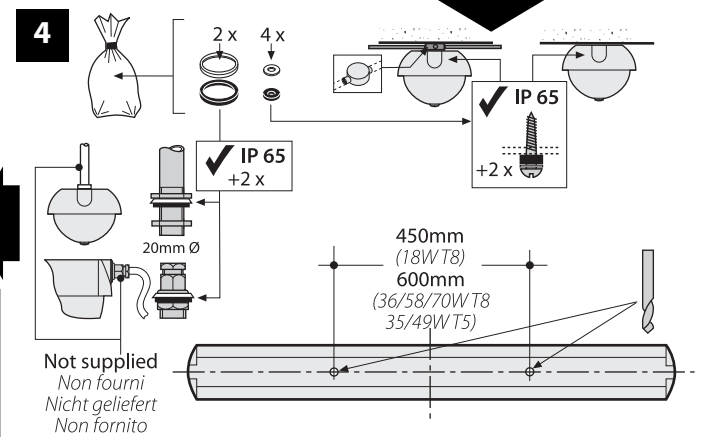
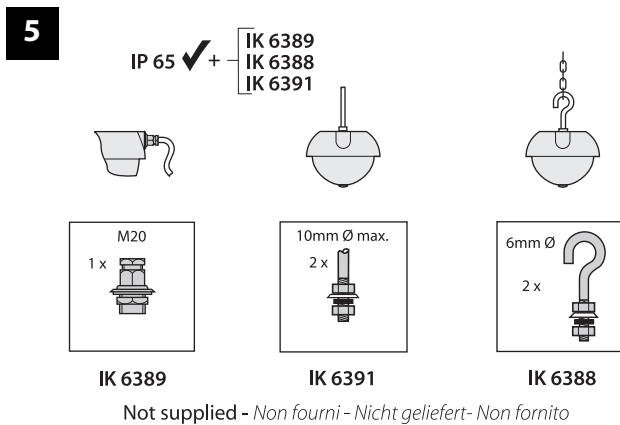
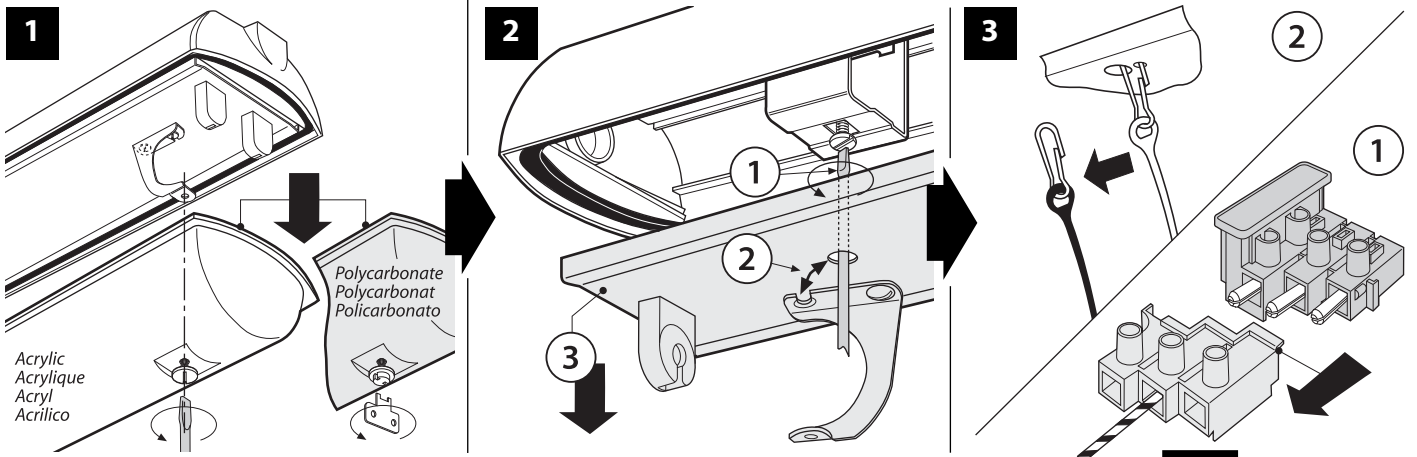

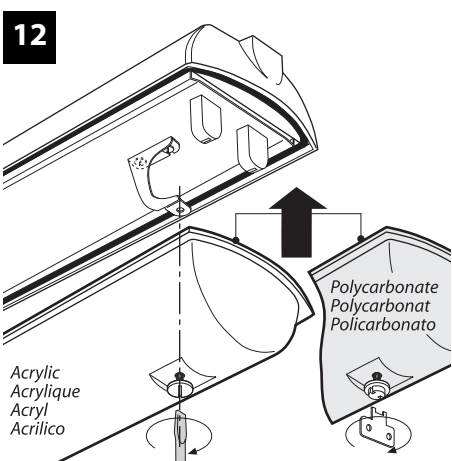
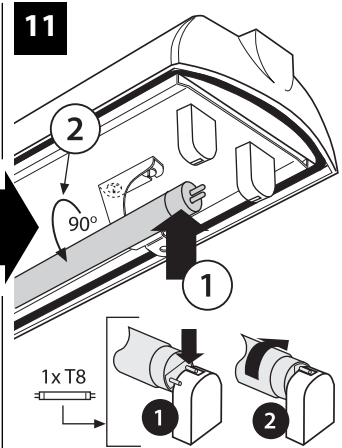
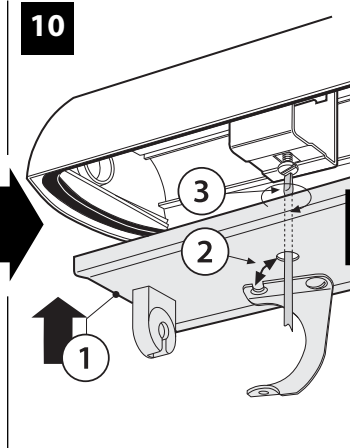
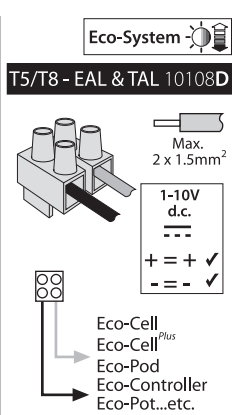
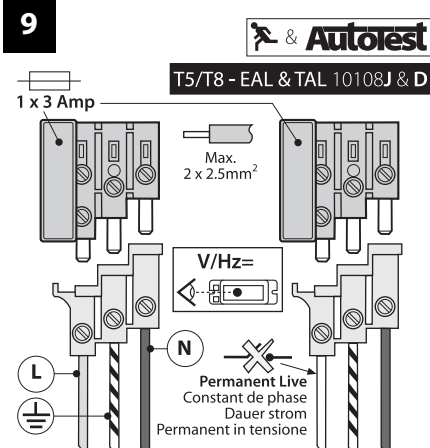

	1x	2x
600mm	AL10144	AL 10144
1200mm	AL10145	AL 10148
1500mm	AL10146*	AL 10149
1800mm	AL10147	AL 10150
* 1x & 2x T5		
Acrylic-Acrylique-Acryl-Acrilico		
	1x	2x
600mm	AL10151	AL 10151
1200mm	AL10152	AL 10155
1500mm	AL10153*	AL 10156
1800mm	AL10154	AL 10157
* 1x & 2x T5		
Polycarbonate-Polycarbonat-Pollicarbonato		



Operation and Maintenance

Failed lamps should be replaced promptly or the circuit switched off to avoid possible damage to control gear. Continual operation at mains voltages in excess of the rated voltage will reduce lamp and expected gear life.

Cover fixing screws should be greased at each lamp change for ease of future maintenance. Use silicone based grease only. Oil based greases will cause damage to the plastic material.

The A-Line uses plastic components in its construction and when installed in environments containing chemicals, degradation may occur. Please contact our Technical Department for advice.

Modifications

Thorlux products should not be modified. Any modification may render the product unsafe and will invalidate any Safety/Approval marks. Thorlux will not accept any responsibility for any modified products or for any damage caused as a result of their modification.

Fonctionnement et Maintenance

Les lampes défectueuses doivent être changées rapidement ou le circuit doit être coupé pour éviter tout risque d'endommagement de l'appareil de commande. Un fonctionnement continu à des tensions secteur dépassant la tension nominale réduira la durée de vie prévue de la lampe et de l'appareil de commande.

Les vis de fixation de couvercle doivent être lubrifiées à chaque changement de lampe pour faciliter tout travail de maintenance à venir. Utilisez uniquement une graisse à base de silicone. Les graisses à base d'huile endommagent la matière plastique.

Des composants en plastique ont été intégrés dans la construction du A-Line, et une certaine détérioration peut survenir lorsqu'il est installé dans des environnements contenant des produits chimiques. Veuillez contacter notre Département Technique pour obtenir de plus amples informations.

Modifications

Les produits Thorlux ne doivent pas être modifiés. Toute modification peut compromettre la sécurité du produit et annuler les marques de sécurité / homologation. Thorlux refusera toute responsabilité pour des produits modifiés ou pour tout dommage entraîné par une modification.

Betrieb und Wartung

Um eine Beschädigung des Vorschaltgeräts zu vermeiden, sollten defekte Lampen unverzüglich ausgetauscht oder der Stromkreis unterbrochen werden. Bei fortlaufendem Betrieb mit einer Netzspannung, die die Nennspannung übersteigt, nimmt die erwartete Lebensdauer der Lampe und des Geräts ab.

Die Befestigungsschrauben der Abdeckung sollten bei jedem Auswechseln von Lampen eingefettet werden, um eine spätere Wartung zu erleichtern. Verwenden Sie nur Silikonfett. Schmierfett auf Ölbasis beschädigt das Kunststoffmaterial.

A-Line-Produkte enthalten Kunststoffteile; bei einer Installation in Umgebungen, die Chemikalien enthalten, ist ein Qualitätsverlust nicht auszuschließen. Unsere Technische Abteilung berät Sie gerne.

Änderungen

Thorlux-Produkte sollten nicht geändert werden. Jegliche Änderungen können die Produktsicherheit beeinträchtigen und machen Sicherheits-/Genehmigungskennzeichnungen ungültig. Thorlux übernimmt keine Verantwortung für modifizierte Produkte bzw. für Schäden, die durch Produktänderungen verursacht werden.

Funzionamento e manutenzione

Quando le lampadine si guastano, sostituirle immediatamente oppure spegnere il circuito per evitare danni possibili all'ingranaggio di comando. Una tensione continuamente in eccesso di quella stipulata farà ridurre l'anticipata vita della lampadina e dell'ingranaggio.

Le viti di fissaggio della copertura devono essere ingrassate ogni volta che si cambia la lampadina, per facilitare la manutenzione futura. Usare soltanto un grasso a base di silicio, dato che i grassi a base d'olio potranno danneggiare il materiale di plastica.

Il A-Line è stato costruito con componenti di plastica e, se installato in ambienti che contengono sostanze chimiche, si può notare un degradamento. Per ulteriori consigli si prega di contattare il nostro reparto tecnico.

Modifiche

I prodotti Thorlux non devono essere modificati, dato che qualsiasi modifica potrebbe rendere il prodotto insicuro e invalidare ogni segno di sicurezza/approvazione. Thorlux non accetta nessuna responsabilità per prodotti modificati e per danni causati quale risultato delle modifiche apportate agli stessi.

Important-Safety

Before carrying out any servicing on this luminaire, ensure that the mains supply is fully isolated.

For emergency luminaires also disconnect the plug and socket between battery and module.

Disconnect luminaire before insulation testing of the installation.

Important-Sécurité

Avant d'effectuer des réparations sur ce luminaire, vérifiez que l'alimentation secteur est coupée.

Pour les luminaires d'urgence, débranchez toujours la fiche et la prise entre la batterie et le module.

Débranchez le luminaire avant d'effectuer un essai d'isolement de l'installation.

Wichtiger Sicherheitshinweis

Stellen Sie vor Durchführen von Wartungsarbeiten an diesem Beleuchtungskörper sicher, dass die Netzstromversorgung vollständig isoliert ist.

Bei Notleuchten müssen Sie zwischen Batterie und Modul auch den Stecker aus der Buchse ziehen.

Trennen Sie den Beleuchtungskörper von der Stromversorgung, bevor Sie die Isolierung der Anlage testen.

Importante - Sicurezza

Prima di eseguire la manutenzione, assicurarsi che la rete elettrica sia completamente isolata.

Per le luci d'emergenza scollegare anche la spina e la presa tra la pila e il modulo.

Scollegare il prodotto prima di eseguire il test d'isolamento dell'installazione.



MERSE ROAD NORTH MOONS MOAT
REDDITCH WORCS B98 9HH ENGLAND
Tel +44 (0)1527 583200 Fax +44 (0)1527 584177
e-mail thorlux@thorlux.co.uk Web www.thorlux.com

